

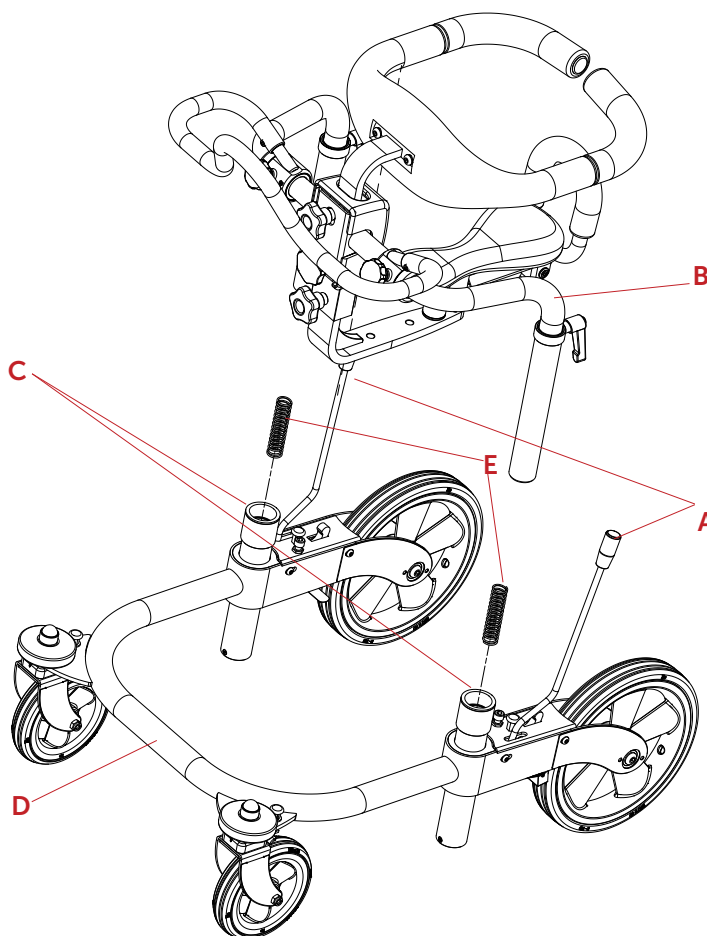

Fjedre/ fjære / fjädrar/ springs - VELA Meywalk 4 Micro & Small

Montering af fjedre på/Guide to mount springs on VELA Meywalk 4 Micro & Small
Varenummer/ Artikelnummer/ Product number:

M104296	orange/oransje/oranje/oranssi/arancione/anaranjado/oranžová/주황색/橙色/橙色	Minimum 10kg
M104297	lilla/lila/purple/Lila/paars/violetti/mauve/viola/púrpura/fialová/보라색/紫色/紫	Minimum 15kg
M104298	hvid/hvit/vit/white/Weiß/wit/valkoinen/blanc/bianca/blanco/bilá/하얀색/白色/白	Minimum 20kg
M104299	gul/yellow/Gelb/geel/keltainen/jaune/gialla/amarillo/žlutá/노란색/黄色/黄色	Minimum 45kg
M104300	blå/blue/Blau/blauw/sininen/bleu/blu/azul/modrá/파란색/藍色/靑	Minimum 65kg



DANSK

1. Brems (A) gangvognen.
2. Løft det øvre stel (B) af gangvognen, så hullerne (C) i stellets nedre ramme (D) er synlige.
3. Indsæt de to fjedre (E) i hullerne (C) på stellets nedre ramme (D). Én fjeder i hver side af stellet.
4. Løft gangvognens øvre stel (B) tilbage på plads i stellets nedre ramme (D). Gangvognen er nu klar til brug.

NORSK

1. Aktiver bremsen (A) på gåstolen.
2. Løft den øvre rammen (B) av gåstolen, slik at hullene (C) i understellets nedre ramme (D) er synlige.
3. Sett inn de to fjærene (E) i hullene (C) på understellets nedre ramme (D). Én fjær på hver side av understellet.
4. Løft gåstolen øvre ramme (B) tilbake på plass i understellets nedre ramme (D). Gåstolen er nå klar til bruk.



Fjedre/ fjære / fjädrar / springs / jousien / Federn / ressorts /
Molle / Muelles / pružiny / veren / スプリング / 스프링 / 弹簧

ENGLISH

1. Brake (A) the gait trainer.
2. Lift the upper part of the gait trainer's frame (B) to remove it, so the holes (C) of the lower frame (D) become visible.
3. Install the two springs (E) in the holes of the lower frame (D). One spring in each side of the frame.
4. Lift the upper part of the gait trainer's frame (B) back into place in the lower frame (D). The gait trainer is ready for use.

DEUTSCH

1. Bremsen (A) des Gangtrainers
2. Heben Sie den oberen Teil des Gangtrainer-Rahmens (B) an, um ihn zu entfernen, sodass die Löcher (C) des unteren Rahmens (D) sichtbar werden.
3. Installieren Sie die beiden Federn (E) in den Löchern des unteren Rahmens (D). Jeweils eine Feder in jeder Seite des Rahmens.
4. Heben Sie den oberen Teil des Gangtrainer-Rahmens (B) wieder in den unteren Rahmen (D). Der Gangtrainer ist einsatzbereit.

SVENSKA

1. Bromsa (A) gångtränaren.
2. Lyft den övre ramen (B) från gångtränaren så att hålen (C) i den nedre ramen (D) på ramen syns.
3. För in de två fjädrarna (E) i hålen (C) på ramens nedre ram (D). En fjäder på vardera sidan av ramen.
4. Lyft den övre delen av gångtränarens ram (B) tillbaka på plats i den nedre ramen (D). Gångtränaren är redo att användas

SUOMI

1. Jarruta (A) kävelytuki.
2. Nosta kävelytuen rungon yläosa (B) irrottaaksesi sen, jotta alemman rungon (D) reiät (C) tulevat näkyviin.
3. Asenna kaksi jousien (E) alemman rungon (D) reikiin. Yksi jousi kummallekin puolelle runkoa.
4. Nosta kävelytuen rungon yläosa (B) takaisin paikalleen alempaan runkoon (D). Kävelytuki on valmis käytettäväksi.



Fjedre/ fjære / fjädrar / springs / jousien / Federn / ressorts /
 Molle / Muelles / pružiny / veren / スプリング / 스프링 / 弹簧

FRANÇAIS

1. Activez le frein (A) du déambulateur.
2. Soulevez la partie supérieure de la structure du déambulateur (B) pour la retirer et accéder aux orifices (C) situés sur la partie inférieure de la structure (D).
3. Insérez les deux ressorts (E) dans les orifices situés sur la partie inférieure de la structure (D). Vous devez placer un ressort de chaque côté de la structure.
4. Remplacez la partie supérieure de la structure du déambulateur (B) dans la partie inférieure de la structure (D). Le déambulateur peut être utilisé.

ESPAÑOL

1. Frene (A) el entrenador de andadura.
2. Levante la parte superior del marco del entrenador de andadura (B) para quitarlo, de modo que los orificios (C) del marco inferior (D) se vuelvan visibles.
3. Instale los dos muelles (E) en los orificios del marco inferior (D). Un muelle en cada lado del marco.
4. Levante la parte superior del marco del entrenador de andadura (B) de nuevo en su lugar en el marco inferior (D). El entrenador de andadura está listo para usarse.

ITALIANO

1. Bloccare (A) il deambulatore.
2. Sollevare la parte superiore del telaio del deambulatore (B) per rimuoverlo, in modo che i fori (C) del telaio inferiore (D) diventino visibili.
3. Installare le due molle (E) nei fori del telaio inferiore (D). Una molla su ciascun lato del telaio.
4. Sollevare nuovamente la parte superiore del telaio del deambulatore (B) in posizione nel telaio inferiore (D). Il deambulatore è pronto per l'uso.

NEDERLANDS

1. Rem (A) de loophulp.
2. Til het bovenste deel van het frame van de loophulp (B) op om het te verwijderen, zodat de gaten (C) van het onderste frame (D) zichtbaar worden.
3. Installeer de twee veren (E) in de gaten van het onderste frame (D). Eén veer in elke kant van het frame.
4. Til het bovenste deel van het frame van de loophulp (B) terug op zijn plaats in het onderste frame (D). De loophulp is klaar voor gebruik.



Fjedre/ fjære / fjädrar / springs / jousien / Federn / ressorts /
Molle / Muelles / pružiny / veren / スプリング / 스프링 / 弹簧

ČESKY

1. Brzda (A) trenažéru chůze.
2. Nadzvedněte horní část rámu trenažéru chůze (B) a vyjměte ji, aby byly viditelné otvory (C) spodního rámu (D).
3. Do otvorů spodního rámu (D) nainstalujte obě pružiny (E). Do každé strany rámu vložte jednu pružinu.
4. Zvedněte horní část rámu trenažéru chůze (B) zpět na místo ve spodním rámu (D). Trenažér chůze je připraven k použití.

日本語

1. 歩行器のブレーキ (A) をかけます。
2. 歩行器の上部フレーム (B) を持ち上げ、下部フレーム (D) の穴 (C) が見えるようにします。
3. 2つのスプリング (E) を下部フレーム (D) の穴 (C) に挿入します。フレームの両側に1つずつスプリングを挿入してください。
4. 歩行器の上部フレーム (B) を下部フレーム (D) に戻します。これで歩行器の準備が整いました。

한국어

1. 보행기의 브레이크(A)를 작동합니다.
2. 보행기의 상부 프레임(B)을 들어 올려 하부 프레임(D)에 있는 구멍(C)이 보이게 합니다.
3. 하부 프레임(D)의 구멍(C)에 두 개의 스프링(E)을 삽입합니다. 프레임 양쪽에 각각 하나씩 삽입하십시오.
4. 보행기의 상부 프레임(B)을 하부 프레임(D)에 다시 올립니다. 이제 보행기 사용 준비가 완료되었습니다.

中文

1. 刹住行走车 (A)。
2. 抬起行走车的上部框架 (B)，使下部框架 (D) 上的孔 (C) 显露出来。
3. 将两个弹簧 (E) 插入下部框架 (D) 上的孔 (C) 中，每侧框架各一个弹簧。
4. 将行走车的上部框架 (B) 放回下部框架 (D) 上。现在行走车已准备就绪。