



Fodstøtte/ fotstøtte/ fotstöd/ Footrest - VELA Tango 700

Montagevejledning for fodstøtte på VELA Tango 700



Videoinstruktion:
vl1935.dk/106200

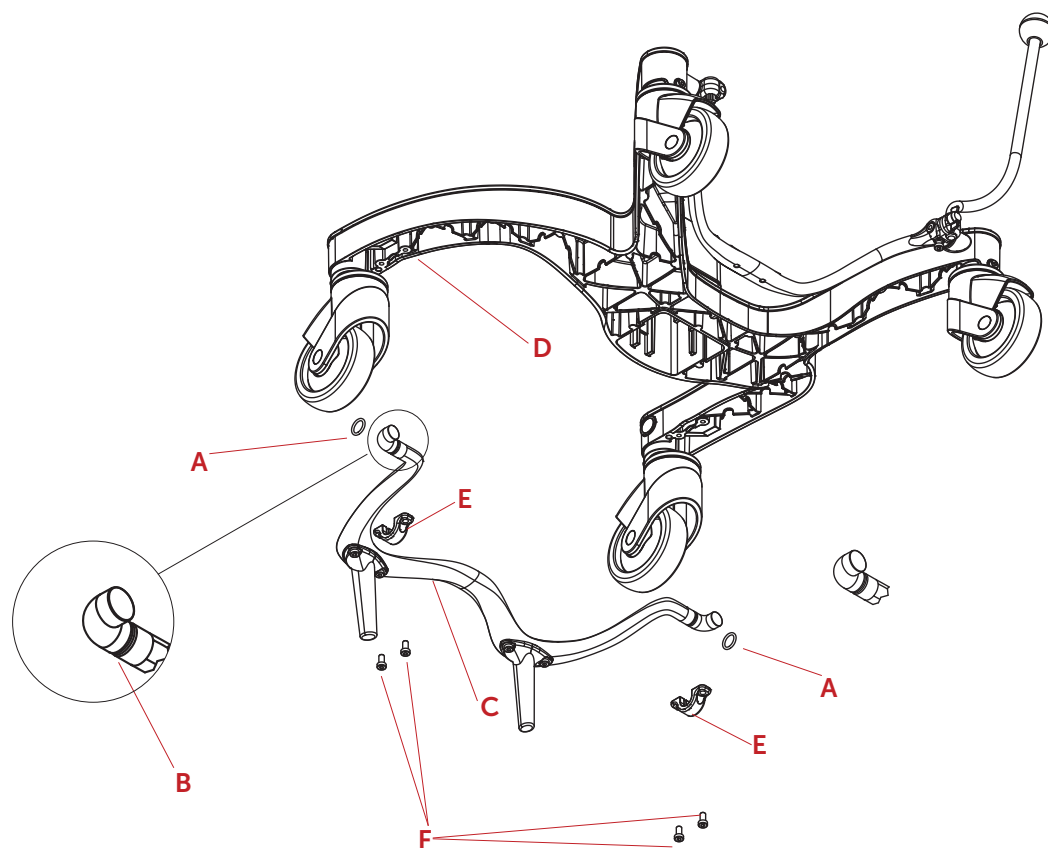

DANSK

1. Monter O-ringe (A) på fodhviler i nedsunken spor (B)
2. Læg fodhviler (C) op imod understel (D)
3. Tjek at O-ringe (A) ligger i sporerne på understel (D) i begge sider
4. Læg beslag (E) imod fodhviler, ovenpå O-ringe (C)
5. Fastgør skruer (F) i understel (D)

NORSK

1. Monter O-ringene (A) på fotplaten i det nedsenkede sporet (B)
2. Sett fotplaten (C) opp mot understellet (D)
3. Sjekk at O-ringene (A) ligger i sporene i understellet (D) på begge sider
4. Sett beslaget (E) mot fotplaten over O-ringene (C)
5. Fest skruene (F) i understellet (D)

SVENSKA

1. Montera O-ringar (A) på fotstödet i nedsänkt position (B)
2. Lägg fotstödet (C) upp mot underramen (D)
3. Se till att O-ringarna (A) sitter i rätt spår på underramen (D) på båda sidorna
4. Lägg fästet (E) mot fotstödet ovanpå O-ringarna (C)
5. Skruva fast skruvar (F) i ramen (D)

ENGLISH

1. Mount O-rings (A) on foot bar in submerged track (B)
2. Place foot bar (C) against frame (D)
3. Check that O-rings (A) lie in the grooves on the chassis (D) on both sides
4. Put bracket (E) against foot bar, on top of O-rings (C)
5. Attach screws (F) in to frame (D)