



Lårstyr/ Lårstøtte/ Lårstöd/ Thigh support - VELA Tango

Montering af lårstyr

Varenummer/ Artikelnummer/ Product number:

(A)58032052 Lårstyr med pude (11x6,5 cm)

(A)58035052 Lårstyr med pude (19x7,5 cm)

(A)58038052 Lårstyr med pude (25x7,5 cm)

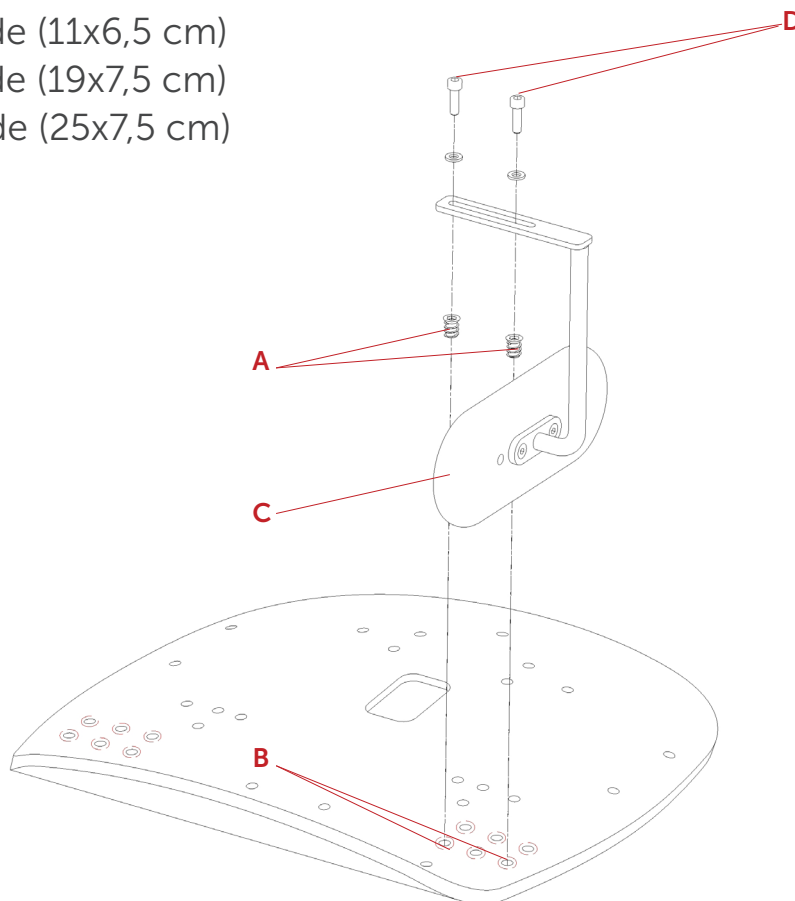
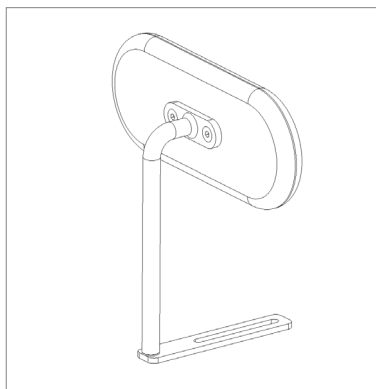

DANSK

1. Hvis der ikke er forberedt til lårstyr, anvendes de medsendte møbelbøsninger (A).
2. Afmærk hvor du ønsker lårstyret (B), og bor for med et 7,5mm bor. Bøsning skrues fast med en 6mm unbraco.
3. Lårstyr (C) skrues fast med skruer og skiver (D).
4. Indstil lårstyr i den ønskede bredde og spænd skruerne godt.

NORSK

1. Dersom setet ikke er forberedt for lårstøtte, benytte vedlagte møblerbushen (A).
2. Marker hvor du vil ha lårstøtten (B) og bore med en 7,5 mm drill. skru møblerbushen med en 6mm unbraco.
3. Lårstøtte (C) skrus fast med skruene og skivene (D).
4. Still inn lårstøtte i ønsket bredde og stram skruene godt.

SVENSKA

1. Om sätet inte är förberedd för lårstöd, använd de medföljande möbelbøsninger (A).
2. Markera var du vill ha lårstödet (B) och förborra med 7,5 mm borrar. skruva in möbelbussen med en 6 mm unbraco.
3. Skruva fast lårstöd (C) med skruvarna och brickorna (D).
4. Justera lårstöd till lämplig bredd och dra åt skruvarna ordentligt.

ENGLISH

1. If the seat is not prepared for thigh support, use the enclosed furniture bushings (A).
2. Mark where you want the thigh support (B), and pre-drill with a 7.5mm drill. screw the furniture bush with a 6mm unbraco.
3. Screw the thigh support (C) in place with screws and discs (D).
4. Set the thigh support to the desired width and tighten up the screws.