



Udskiftning aktuator / Changing the actuator / Utskifting/byte av motor seteløft - VELA Tango El

Udskiftning af El-aktuator på VELA Tango 100E/500E/510E

Varenummer/ Artikelnummer/ Product number:

(A)926415 Aktuator 200 mm

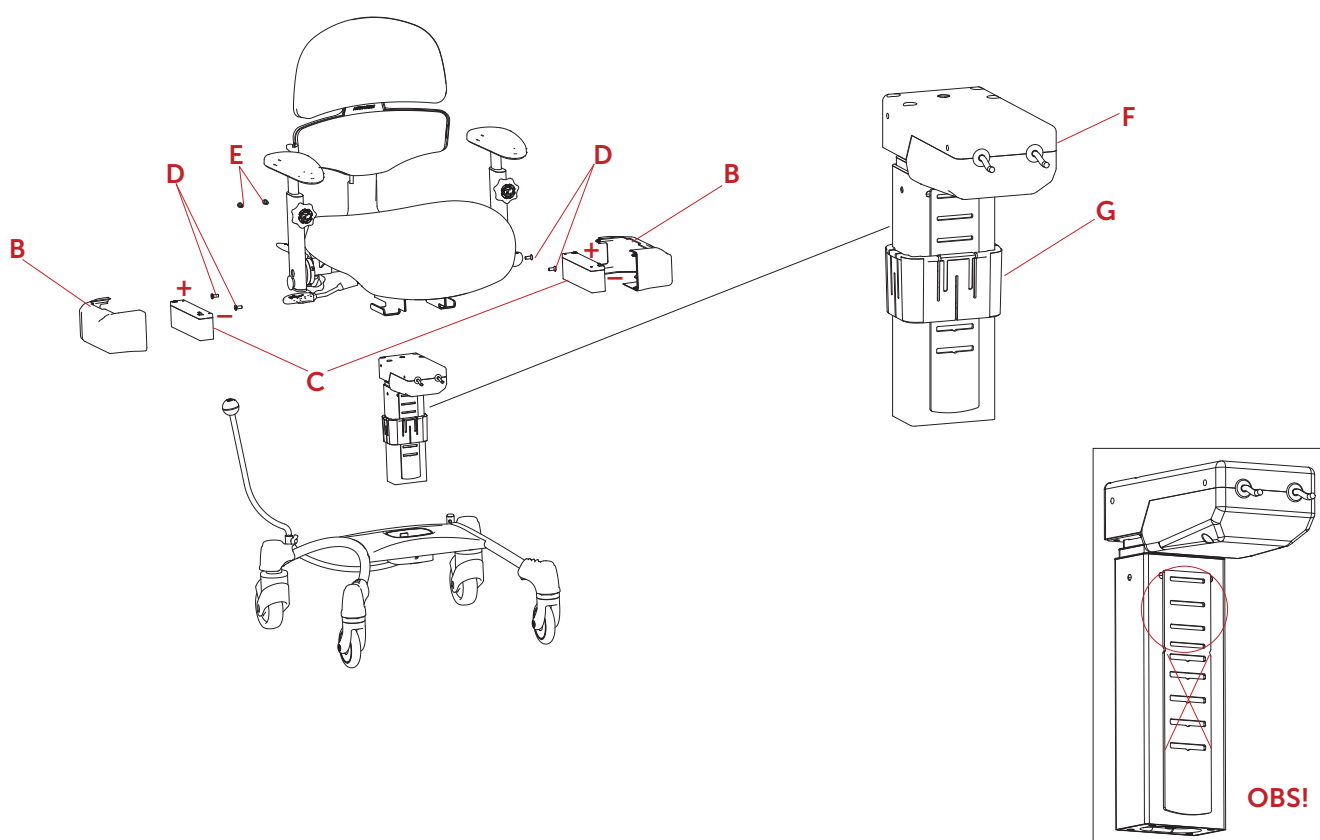

DANSK

1. Brug aftrækkerværktøjet (A) til at fjerne stellet – se hvordan værktøjet bruges i instruktionsvideo (QR-kode)
2. Fjern afdækningen (B) under sædet og opmærk ledninger og batterier (C) inden ledninger tages af batterierne og batterierne fjernes. Skru de fire undersænkede skruer (D) ud, som sidder på begge sider af aktuatoren samt de to skruer (E), som sidder bagpå aktuatoren (F).
3. Skru den ny aktuator fast med de fire skruer (D) på siderne og de to skruer (E) bagpå - spænd skruerne godt. Placer batterierne (C) og sæt ledningerne på igen. **Vigtigt:** +/- poler skal vendes korrekt. Hvis det monteres omvendt ødelægges motorstyringen. Sæt afdækningen på plads og skub dem sammen. Test at aktuatoren virker ved at aktivere højdeindstillingen.
4. Placer plastbøsningen (G) i rillen på aktuatoren (F) i den ønskede højde, så den ikke glider ud af rillen. **Vigtigt:** Brug kun de fire øverste riller.
5. Placer stellet og sæt et knæ på sædet, for at presse overdelen helt på plads. Bøsningen skal flugte overkanten af stellet.

Aftrækkerværktøj SKAL bruges, da el-liften ikke holder til slag eller stød!



Udskiftning aktuator / Changing the actuator / Utskifting/byte av motor seteløft - VELA Tango El

Udskiftning af El-aktuator på VELA Tango 100E/500E/510E

NORSK

1. Bruk avtrekkerverktøyet (A) for å fjerne understellet. Se hvordan verktøyet brukes ved å bruke QR-koden.
2. Fjern dekselet (B) under setet og merk ledningene og batteriene (C) før ledningene tas av batteriene og batteriene fjernes. Skru ut de fire nedsenkede skruene (D) som sitter på begge sider av aktuatoren, samt de to skruene (E) som sitter bakpå aktuatoren (F).
3. Monter den nye aktuatoren med de fire skruene (D) på sidene og de to skruene (E) på baksiden - stram skruene godt til. Sett i batteriene (C) og sett ledningene på igjen. **Viktig:** +/- poler skal settes i riktig vei. Hvis disse settes i feil vei vil dette ødelegge motorstyringen. Sett dekselene på plass og trykk dem sammen. Kontroller at aktuatoren fungerer ved å aktivere høydejusteringen.
4. Sett plasthylsen (G) i sporet på aktuatoren (F) i ønsket høyde slik at den ikke glir ut av sporet. **Viktig:** Bruk kun de fire øverste sporene.
5. Sett et kne på setet for å presse overdelen helt på plass i understellet. Hylsen må flukte toppen av understellet.

Avtrekkerverktøy SKAL brukes, løftmotoren tåler ikke slag eller støt!

SVENSKA

1. Använda avdragarverktyget (A) för att ta bort det gamla underredet. Du kan få information om hur verktyget används via QR-koden ovanför.
2. Ta bort locket (B) under sätet och markera ledningarna och batterierna (C) innan du tar bort ledningarna och tar bort batterierna. Skruva loss de fyra försänkta skruvarna (D) på båda sidor om ställdonet och de två skruvarna (E) på ställdonets baksida (F).
3. Montera det nya ställdonet med de fyra skruvarna (D) på sidorna och de två skruvarna (E) på baksidan - dra åt skruvarna ordentligt. Sätt i batterierna (C) och anslut kablarna igen. **Viktigt:** +/- stolpar måste vara riktade. Motorstyrningen skadas om den är inverterad. Sätt på locken och skjut ihop dem. Testa att ställdonet fungerar genom att aktivera höjdställningen.
4. Placera plastbussningen (G) i spåret på ställdonet (F) på önskad höjd så att den inte glider ut ur spåret. **Viktigt:** Använd endast de fyra översta spåren.
5. Sätt ett knä mot sitsen för att pressa den övre delen ordentligt på plats i underredet. Bussningen måste följa toppen av underredet.

Avdragarverktyget MÅSTE användas eftersom lyftmotoren inte tål slag och stötar!

ENGLISH

1. Use the special tool (A) to remove the frame. You can see how to use the tool by using the QR code above.
2. Remove the cover (B) under the seat and mark the wires and batteries (C) before removing the wires and removing the batteries. Unscrew the four countersunk screws (D) located on both sides of the actuator and the two screws (E) located on the back of the actuator (F).
3. Mount the new actuator with the four screws (D) on the sides and the two screws (E) at the back - tighten the screws well. Place the batteries (C) and reconnect the wires. **Important:** +/- poles must be correctly oriented. The motor control is damaged if it is installed inverted. Put the covers in place and slide them together. Test that the actuator works by activating the height setting.
4. Place the plastic bushing (G) in the track on the actuator (F) at the desired height so that it does not slip out of the track. **Important:** Use only the top four tracks.
5. Place a knee on the seat to push the top piece fully in place in the frame. The bushing should be at level with the upper edge of the frame.

The special tool MUST be used because the electric lift cannot withstand shocks or bumps.